

# MIG/MAG Brennerhals MER500ASC

Gasgekühlt für Schweisleistung bis max. 500A, mit einem Biegewinkel von 180°, für Drahtdurchmesser 0.8-2.4mm

Artikelnummer: 55530

VPE: 1



## ARTIKELBESCHREIBUNG

Gasgekühlt für Schweisleistung bis max. 500A, mit einem Biegewinkel von 180°, für Drahtdurchmesser 0.8-2.4mm

## TECHNISCHE EIGENSCHAFTEN

Draht (mm):	0.8 - 2.4
Biegewinkel (°):	180
Max. Nennstrom CO2 (A):	500
Einschaltdauer CO2 (%):	80
Max. Nennstrom Argon Mischgas (A):	340
Einschaltdauer Argon Mischgas (%):	80
Kühlung:	Gas
Verwendbar:	MER500ASC

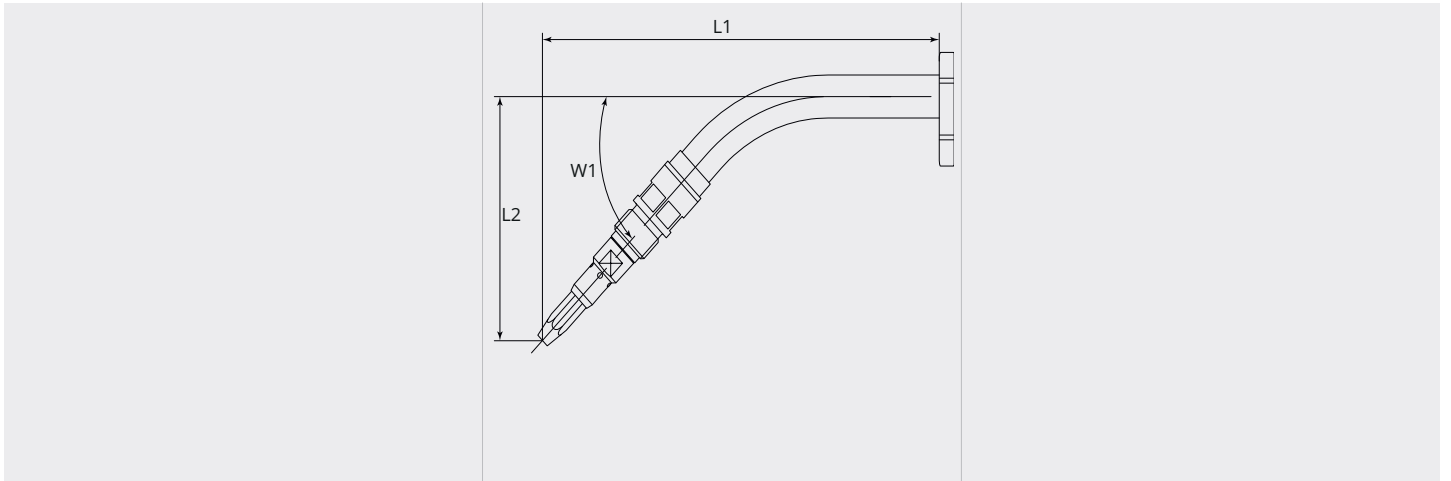
**MASSBILD****MASSBILD**

L1 (mm):	206.0
W1 (°):	180.0