

# MIG/MAG Brennerhals MER300ASC

Gasgekühlt für Schweißleistung bis max. 300A, mit einem Biegewinkel von 45°, für Drahtdurchmesser 0.8-1.4mm

Artikelnummer: 53540

VPE: 1



## ARTIKELBESCHREIBUNG

Gasgekühlt für Schweißleistung bis max. 300A, mit einem Biegewinkel von 45°, für Drahtdurchmesser 0.8-1.4mm

## TECHNISCHE EIGENSCHAFTEN

Draht (mm):	0.8 - 1.4
Biegewinkel (°):	45
Max. Nennstrom CO2 (A):	300
Einschaltdauer CO2 (%):	80
Max. Nennstrom Argon Mischgas (A):	180
Einschaltdauer Argon Mischgas (%):	80
Kühlung:	Gas
Verwendbar:	MER300ASC

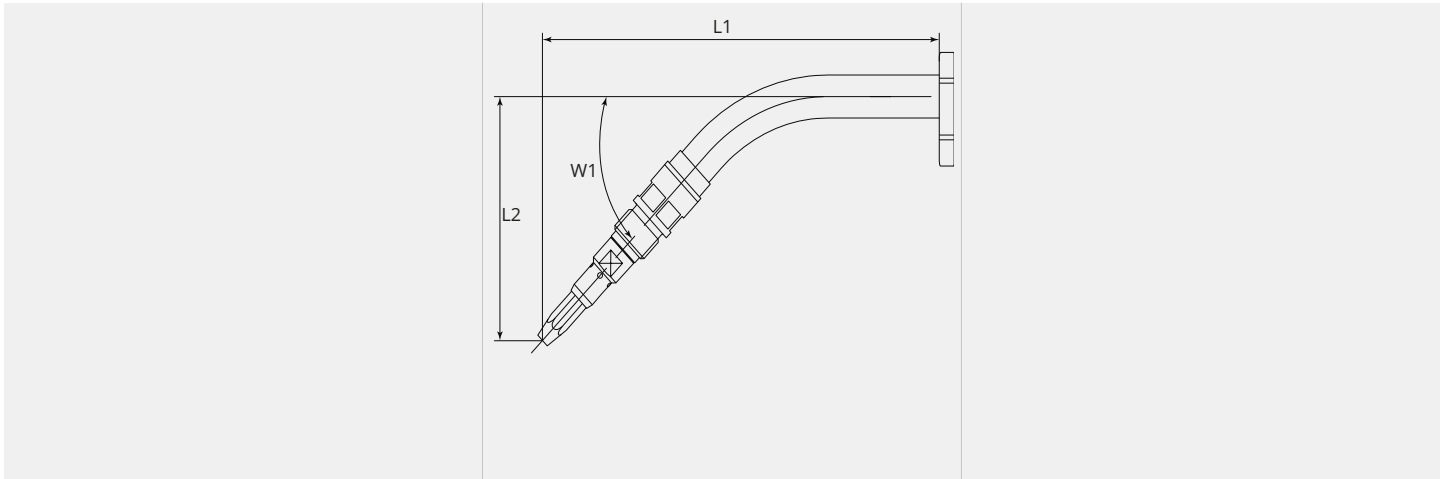
**MASSBILD****MASSBILD**

<b>L1 (mm):</b>	171.0
<b>L2 (mm):</b>	96.5
<b>W1 (°):</b>	45.0