

# MIG/MAG Brennerhals MER300ASC

Gasgekühlt für Schweißleistung bis max. 300A, mit einem Biegewinkel von 180°, für Drahtdurchmesser 0.8-1.4mm

Artikelnummer:	53530
Artikelgewicht (kg):	0.3849 kg
VPE:	1



## ARTIKELBESCHREIBUNG

Gasgekühlt für Schweißleistung bis max. 300A, mit einem Biegewinkel von 180°, für Drahtdurchmesser 0.8-1.4mm

## TECHNISCHE EIGENSCHAFTEN

Draht (mm):	0.8 - 1.4
Biegewinkel (°):	180
Max. Nennstrom CO2 (A):	300
Einschaltdauer CO2 (%):	80
Max. Nennstrom Argon Mischgas (A):	180
Einschaltdauer Argon Mischgas (%):	80
Kühlung:	Gas
Verwendbar:	MER300ASC



MASSBILD

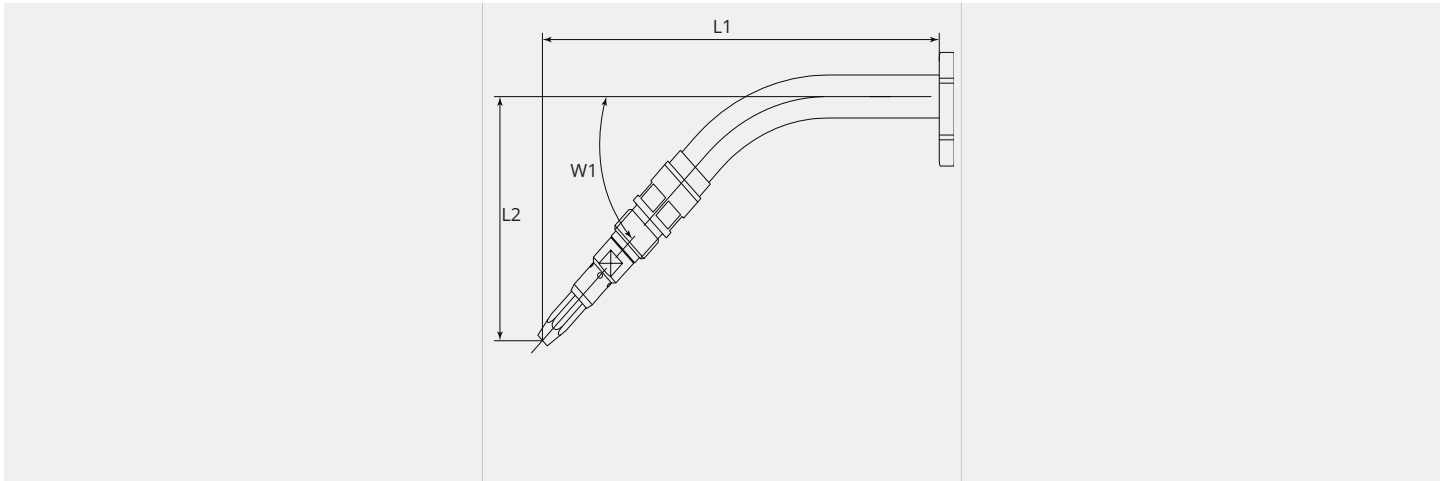

MASSBILD

L1 (mm):	207.5
W1 (°):	180.0