

# MIG/MAG Brennerhals MER652WSC

Wassergekühlt für Schweisleistung bis max. 650A, mit einem Biegewinkel von 45°, für Drahtdurchmesser 0.8-3.2mm

Artikelnummer:	100258
Artikelgewicht (kg):	0.7585 kg
VPE:	1



## ARTIKELBESCHREIBUNG

Wassergekühlt für Schweisleistung bis max. 650A, mit einem Biegewinkel von 45°, für Drahtdurchmesser 0.8-3.2mm

## TECHNISCHE EIGENSCHAFTEN

Draht (mm):	0.8 - 3.2
Biegewinkel (°):	45
Max. Nennstrom CO2 (A):	650
Einschaltdauer CO2 (%):	100
Max. Nennstrom Argon Mischgas (A):	400
Einschaltdauer Argon Mischgas (%):	100
Kühlung:	Wasser
Verwendbar:	MER652WSC

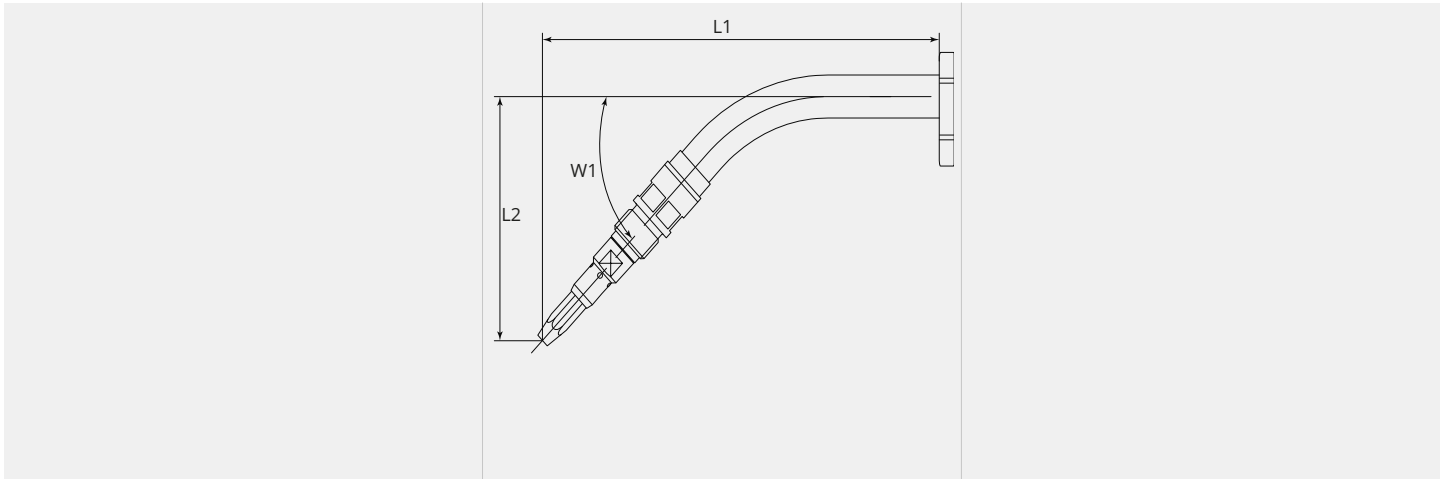
**MASSBILD****MASSBILD**

<b>L1 (mm):</b>	190.0
<b>L2 (mm):</b>	115.5
<b>W1 (°):</b>	45.0